

**Challenger A12-45** – герметизированная необслуживаемая аккумуляторная батарея VRLA, AGM. Серия A12 разработана для использования в источниках бесперебойного питания, системах безопасности, медицине, системах связи, в альтернативной энергетике и т. д. Соответствует стандартам IEC, BS, JIS. Срок службы в буферном режиме 12 лет.

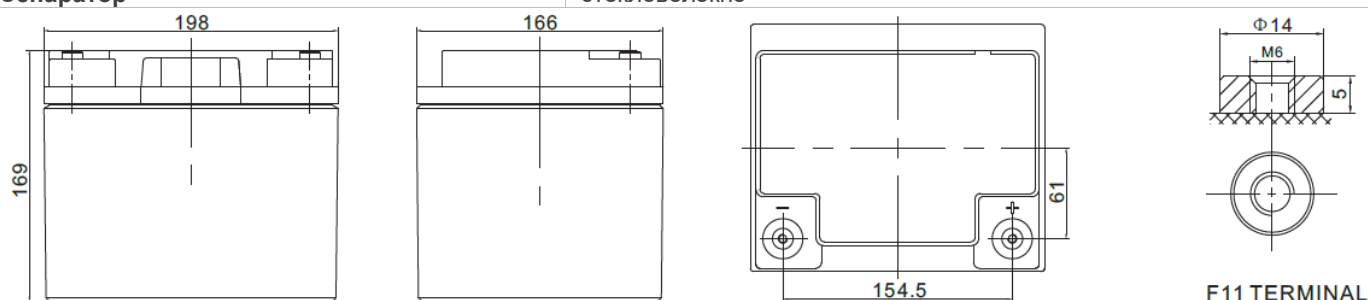

Модель	Емкость, Ач		Габариты, мм ±2mm			Вес, кг ±3.0%
	C10, 1,80 В/эл	C20, 1,75 В/эл	Д	Ш	В	
A12-45	45,0	47,6	198	166	169	12,5

<b>Вольтаж</b>	12 В
<b>Ток разряда, максимальный</b>	450 А (5 сек)
<b>Внутреннее сопротивление</b>	9 мОм
<b>Ток короткого замыкания</b>	1050 А
<b>Диапазон рабочих температур</b>	Разряд: -20...+60°C Заряда: 0...+50°C Хранение: -20...+60°C
<b>Напряжение заряда (буферный режим)</b>	13,6-13,8В (25°C)
<b>Максимальный ток заряда</b>	13,5 А
<b>Уравнивающий заряд и режим циклирования</b>	14,6-14,8В (25°C)
<b>Саморазряд</b>	< 3% / мес..
<b>Терминалы</b>	F11 M6.
<b>Корпус</b>	ABS (UL94-НВ). Доступно в корпусе UL94-V1 (по запросу)
<b>Положительный электрод</b>	решетчатая пластина, диоксид свинца
<b>Отрицательный электрод</b>	решетчатая пластина из свинцово-кальциево-оловянистого сплава
<b>Свинец</b>	99,998% чистоты
<b>Сепаратор</b>	стекловолокно



### Разряд постоянным током, А (25°C)

F.V/Time	5MIN	10MIN	15MIN	30MIN	1HR	2HR	3HR	4HR	5HR	8HR	10HR	20HR
1.60V	144.2	109.8	83.4	49.3	27.5	16.4	12.7	9.98	8.49	5.71	4.75	2.48
1.65V	139.0	103.8	79.8	47.3	26.6	15.9	12.3	9.71	8.27	5.64	4.69	2.44
1.70V	132.2	95.5	74.7	45.2	25.7	15.3	12.0	9.44	8.05	5.55	4.62	2.41
1.75V	123.5	87.5	69.5	43.2	24.7	14.8	11.6	9.20	7.85	5.48	4.56	2.38
1.80V	112.5	79.2	64.2	41.3	23.8	14.3	11.3	8.94	7.65	5.38	4.50	2.36
1.85V	99.0	64.7	53.3	35.6	21.3	13.1	10.4	8.31	7.13	5.05	4.24	2.24

### Разряд постоянной мощностью, Вт (25°C)

F.V/Time	5MIN	10MIN	15MIN	30MIN	1HR	2HR	3HR	4HR	5HR	8HR	10HR	20HR
1.60V	248.1	186.7	145.9	89.5	51.7	31.0	24.2	19.2	16.4	11.1	9.33	4.89
1.65V	245.5	179.8	141.5	86.8	50.2	30.2	23.6	18.7	16.0	11.0	9.23	4.82
1.70V	236.1	168.6	134.5	83.8	48.9	29.4	23.1	18.3	15.6	10.9	9.10	4.77
1.75V	224.6	157.1	127.0	80.9	47.4	28.5	22.5	17.9	15.3	10.8	9.00	4.71
1.80V	208.2	144.7	118.9	78.1	45.8	27.6	21.9	17.4	15.0	10.6	8.89	4.67
1.85V	186.5	120.3	100.1	68.0	41.3	25.4	20.3	16.2	14.0	9.98	8.38	4.44

